

Ústav ekonomiky a managementu dopravy a telekomunikací

EKONOMIKA PODNIKU

PŘEDNÁŠKA č.1

Ing. Jan TICHÝ, Ph.D.
jan.tich@seznam.cz

1. ÚVOD DO PŘEDMĚTU

1. PODNIK

1.1. CHARAKTERISTIKA PODNIKU

Podnik:

uspořádání jednotlivých prvků, které tvoří určitou strukturu

Prvky:

lidé, stroje a zařízení, budovy a pozemky, energie, materiál, informace, peníze

Cíl podniku:

předávání výrobků a služeb pro uspokojování potřeb

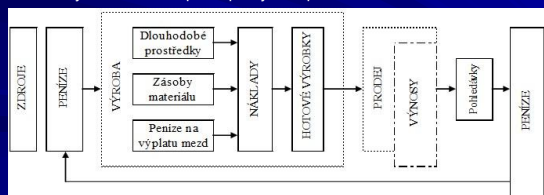

PRVKY SYSTÉMU

LIDÉ konají práci: a) předmětovou
b) organizační

PRACOVNÍ STROJE A ZAŘÍZENÍ umožňují lidem vykonávat svou činnost
Na ní se podílejí: a) přímo
b) nepřímo

MATERIÁL: zboží, surovina za účelem dalšího využití

ENERGIE: zajišťuje výrobu, ale není přímou součástí

INFORMACE: nepředmětné, ale nezbytně nutné

PENÍZE: a) univerzální směnný prostředek
b) měřítko hodnot
c) bohatství
d) prostředek zúčtování

DEFINICE PODNIKU dle Obchodního zákoníku

■ **PODNIKÁNÍM** se rozumí:

soustavná činnost prováděná samostatně podnikatelem vlastním jménem a na vlastní odpovědnost za účelem dosažení zisku.

■ **PODNIKATELEM** podle tohoto zákona je:

- osoba zapsaná v obchodním rejstříku,
- osoba, která podniká na základě živnostenského oprávnění,
- osoba, která podniká na základě jiného než živnostenského oprávnění podle zvláštních předpisů,
- osoba, která provozuje zemědělskou výrobu a je zapsána do evidence podle zvláštního předpisu.

1.2. PODNIKOVÉ HOSPODŘENÍ



Hospodářství:

oblast lidské činnosti, která slouží k uspokojování potřeb

Ekonomické principy:

- maxima – snaha o co největší výnos
- minima – žádané výnosy s co nejmenším vynaložením výrobních faktorů

1.3. ROLE PODNIKU V NÁRODNÍM HOSPODÁŘSTVÍ

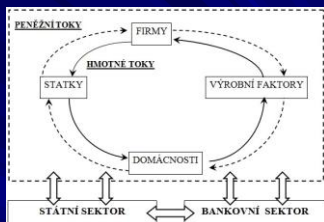

1.4. ČLENĚNÍ PODNIKŮ

- Hlediska:
- odvětví
 - výrobní principy
 - výrobní způsoby
 - převládající výrobní faktory
 - velikost
 - závislost na stanovišti

podle **ODVĚTVÍ**:

- a) produkující hmotné výkony – př. stavebnictví, energetika, zemědělství, lesnictví, zpracov. průmysl
- b) produkující služby – př. obchodní, bankovní, dopravní, pojišťovací a ostatní

podle **VÝROBNÍCH PRINCIPŮ** (zhotovování výkonů):

- a) výroba více druhů
- b) sériová výroba
- c) kusová výroba

podle **VÝROBNÍCH ZPŮSOBŮ**:

- a) s určeným pracovním pořadím
- b) s neurčeným pracovním pořadím

podle **PŘEVLÁDAJÍCÍCH VÝROBNÍCH FAKTORŮ**:

- a) pracovní náročné (intenzivní) – převládá podíl mzdových nákladů, citlivý na podmínky na pracovním trhu
- b) investičně náročné (intenzivní) – vysoký stav dlouhodobého hmotného (investičního) majetku, např. pracovní stroje, budovy, pozemky, využití DHM – časové a kapacitní, DHM váže vysoký kapitál
- c) materiálově náročné (intenzivní) – vysoký podíl materiálu – pozemní stavitelství, vodní stavitelství

podle **VELIKOSTI**:

1. podle **počtu zaměstnanců**:
 - a) velké (> 100)
 - b) střední (<= 100)
 - c) malé (<= 25)
2. podle **velikosti obrátů**:
 - a) hodně velké (> 500 mil. EUR)
 - b) velké (> 250 mil. EUR)
 - c) střední (> 40 mil. EUR)
 - d) malé (> 10 mil. EUR)
 - e) mikropodnik (< 10 mil. EUR)
3. podle **velikosti kapitálu** – tj. podle aktiv (majetku) resp. pasiv (zdrojů krytí)

podle **ZÁVISLOSTI NA STANOVIŠTI**:

- a) statický (místní) - je na místě, tj. závislý na dodaných zdrojích
- b) dynamický (pohyblivý) – přesunuje se za zdroji příp. na místo produkce

1.5. PRÁVNÍ FORMY PODNIKÁNÍ

Obchodní zákoník a další právní normy nabízejí podnikatelům různé právní formy podnikání, a proto je volba právní formy složitým procesem a často jde o dlouhodobé rozhodování.

- a) **SPOLEČNOSTI JEDNOTLIVCE**
- b) **VEŘEJNÉ SPOLEČNOSTI**
- c) **KAPITÁLOVÉ SPOLEČNOSTI**
- d) **DRUŽSTVO**

V této fázi podnikatel zvažuje především následující **kritéria**:

- a) způsob a rozsah ručení
- b) počet zakladatelů
- c) oprávnění k řízení
- d) nároky na počáteční kapitál
- e) administrativní náročnost založení a provozování podniku a rozsah výdajů
- f) účast na zisku
- g) finanční možnosti
- h) daňové zatížení
- i) zveřejňovací povinnost

SPOLEČNOSTI JEDNOTLIVCE ... dle Živnostenského zákona

-nejjednodušší a zároveň nejběžnější formy podnikání

- ŽIVNOSTI OHLAŠOVACÍ:**
- a) řemeslné
 - b) vázané
 - c) volné

ŽIVNOSTI KONCESOVANÉ:

- vyjmenovává je příloha č. 3 živnostenského zákona
- kromě splnění všeobecných podmínek je potřeba kterémukoliv živnostenskému úřadu prokázat odbornou způsobilost
- příklady v dopravě: silniční motorová doprava, taxislužba, vnitrozemská vodní doprava

Výhody:

- podnikatel nemusí shánět finanční částky pro vytvoření základního jmění
- jednoduchá administrativa

Nevýhody:

- ručí celým svým majetkem
- vystupuje svým jménem
- nevýhoda při jednání s bankami

VEŘEJNÉ SPOLEČNOSTI ... dle Obchodního zákoníku

VEŘEJNÁ OBCHODNÍ SPOLEČNOST

- 2 nebo více podnikatelů, kteří podnikají ve společné firmě
- za závazky společnosti ručí celým svým majetkem
- není nutný základní kapitál

KOMANDITNÍ SPOLEČNOST

- 2 nebo více podnikatelů, kteří podnikají ve společné firmě
- je výhodná zejména pro začínající podnikatele ty, kteří nechtějí zakládat společnost sami a zároveň nedisponují počátečním kapitálem
- společník může být: **KOMPLEMENTÁŘ** - ručí celým svým majetkem nebo **KOMANDISTA** - ručí jen do výše svého vkladu
- př.: sdružení notářů do 1 firmy, sdružení kadeřnic do 1 firmy

KAPITÁLOVÉ SPOLEČNOSTI ... dle Obchodního zákoníku**SPOLEČNOST S RUČENÍM OMEZENÝM** (spol. s r.o.)

- může být založena 1 – 50 osobami
- minimální základní kapitál společnosti je 200 000 Kč
- společník ručí jen do výše svého vkladu
- společnost odpovídá celým svým majetkem
- orgány společnosti jsou valná hromada, jednatelé a dozorčí rada

Výhody:

- společník ručí do výše vkladu (! Pokud je jediným společníkem, ručí za řádné hospodaření)

Nevýhody:

- výrazně roste administrativní náročnost
- je nutné základní jmění

AKCIOVÁ SPOLEČNOST (a.s.)

- minimální základní kapitál společnosti je 2 000 000 Kč
- základní jmění je rozvrženo na určitý počet akcií o nominální hodnotě
- nejvyšším orgánem je valná hromada, řídicím orgánem je představenstvo, na jeho činnost dohlíží dozorčí rada

Výhody společnosti:

- poměrně solidní vnější dojem (velká společnost)
- čistě kapitálová společnost

Nevýhody společnosti:

- vysoký základní kapitál 2 000 000 Kč
- poměrně složité zakládání i působení společnosti

DRUŽSTVO ... dle Obchodního zákoníku

- družstvo je společenstvím neuzavřeného (předem nestanoveného) počtu osob založeným (minimálně však 5) za účelem podnikání nebo zajišťování hospodářských, sociálních anebo jiných potřeb svých členů
- základní kapitál družstva tvoří souhrn členských vkladů (min. 50 000 Kč)
- představitelé: členská schůze, představenstvo

Výhody družstva:

- otevřenost pro další členy
- možno založit i pro nepodnikatelské účely
- členové neručí za závazky družstva

Nevýhody družstva:

- minimální počet pěti zakladatelů (nebo dvou právnických osob)
- poměrně tvrdý zákaz konkurence

	Základní kapitál	Obchodní společnost				Družstvo
		Osobní		Kapitálové		
		v.a.s.	k.s.	s.r.o.	a.s.	
Ručení	omezené	neomezené (včetně společně)	komplementární neomezené, komanditistické omezené	omezené	omezené	omezené
Počet zakladatelů	1 osoba (1 právnická)	min. 2 osoby (jím právnické)	min. 2 osoby (fyzické nebo právnické)	1-50 osob (fyzické nebo právnické)	min. 1 právnická nebo min. 2 fyzické osoby	min. 5 fyzických osob nebo min. 2 právnické
Organizační k řízení	oán podnikatel	každý společník	každý komplementář	každý jednatel	představenstvo	představenstvo
Minimální pevná částka kapitál	oán stanoven	Nezá stanoveno	stanoven pro komanditisty (3.000,- Kč)	min. 200.000,- Kč	20 mil. Kč při výrazné nabídce akcií, při terétnější 2 mil.	50.000,- Kč
Podíl na zisku	oán dle ukáží podnikatel	Společně dle tvoreným dílem	komplementární: oán dle dílem, komanditistické dle výše vkladu	dle výše vkladu	dle výše vkladu	dle výše vkladu
Daně z příjmu	DPFO 15% - progresivně	DPFO 15% - progresivně	komplementární: DPFO 15%, komanditistické DPFO 25%	DPFO 25%	DPFO 25%	DPFO 25%
Reservační fond	oán stanoveno	Nezá stanoveno	oán stanoveno	1 rok 10%, další roky 5% z CZ až do výše 10% zůst. kapitálu	1 rok 20%, další roky 5% z CZ až do výše 20% zůst. kapitálu	neobíhající fond 10%, další roky 5% z CZ až do výše 50% zůst. kapitálu
Administrativní náročnost	1	2	2	4	5	4

1.6. SPECIFIKA ČINNOSTI DOPRAVNÍHO PODNIKU

- dopravní podnik nevytváří užitné hodnoty, nýbrž poskytuje službu.
- využití dopravních prostředků je závislé na poptávce (proměnlivost intenzit dopravy v různých časových intervalech)
- plnění požadavku na synergii jednotlivých druhů dopravy je komplikován rozdílností podmínek legislativních, daňových, technologických (dopravní prostředky, dopravní sítě, řízení provozu, odbavení) a ekonomických
- závislost veřejné osobní dopravy na dotacích z veřejných zdrojů
- rozdílné DPH na vstupu (21%) a výstupu (15%)
- platba za pohonnou hmotu ihned, ale platba za dopravní výkon má splatnost (i 90 dnů)

2. ZALOŽENÍ PODNIKU**2.1. ROZHODOVÁNÍ A CÍLE PŘI ZAKLÁDÁNÍ PODNIKU****Způsob vzniku podniku:**

- nový podnik
- rozpadem 1 podniku na více podniků (1:N)
- transformací (N:N)

Podnikatelské záměry:

- obchodní záměr
- ekonomická a finanční úvaha
- sociálně společenské aspekty
- právní formy

OBCHODNÍ ZÁMĚR

- **odbytový trh**
- SOUČASNOST: informace o konkurenci, informace o zákaznících
- BUDOUCNOST: možnost rozvoje podniku, predikce poptávky
- **umístění podniku**
- maximální efekt vložených prostředků:
 - a) maximalizace výnosů - zajištění maximálního prodeje
 - b) maximalizace zisku - dosažení co nejnižších nákladů
- historické aspekty
- ekologická hlediska

EKONOMICKÁ A FINANČNÍ ÚVAHA

- **popis činnosti**
- struktura podniku
- odborné zaměření
- okruh činnosti
- **finanční krytí majetku**
- struktura majetku podniku
- potřeby: náklady vs. výnosy
- struktura finančních zdrojů
- vlastní vs. cizí finanční zdroje
- zajištění platební schopnosti

SOCIÁLNĚ SPOLEČENSKÉ ASPEKTY

- **společenské vztahy**
- zajištění kontaktů
- obchodní vztahy
- osobní jednání s lidmi
- **sociální zázemí**
- čím vyšší a kvalitnější zázemí, tím lepší výběr pracovníků

PRÁVNÍ FORMY

- živnostenský zákon
- obchodní zákoník

2.2. POSTUP PŘI ZAKLÁDÁNÍ PODNIKU, PRÁVNÍ HLEDISKA

viz Živnostenský zákoník a Obchodní zákon, příp. společnosti „na klíč“
více viz externí přednáška

2.3. SANACE PODNIKU

Podmínky sanace (= ozdravení):

- a) zastavení odbytu, pokles tržeb
- b) podnik nehradí závazky dodavatelům
- c) pokles výroby
- d) podnik není schopen uhradit náklady na výrobu (a dosahuje ztráty)

Postup sanace:

- analýza činnosti – nalezení příčiny problémů
- provedení opatření k odstranění příčin - **základní kroky:**
 - a) snížení základního kapitálu (např. prodám nerentabilní statky)
 - b) fúze se silnějším subjektem
 - c) zajištění kapitálu jinou formou
 - d) odklady veškerých plateb

2.4. ZÁNIK a ZRUŠENÍ PODNIKU

Podnik **zaniká** ke dni výmazu z obchodního rejstříku.
Věcně a časově však zániku předchází jeho **zrušení**.

DŮVODY ZRUŠENÍ PODNIKU

- **dobrovolné:**
 - a) uplynutí doby, na kterou byl podnik založen
 - b) dosažení účelu, pro který byl založen
 - c) rozhodnutí společníků o zrušení podniku
 - d) rozhodnutí o fúzi, převodu jmění na společníka, nebo rozdělení
 - e) zrušení konkursem: a) po splnění rozvrhového usnesení
 - b) z důvodu nepostačujícího majetku dlužníka
- **nucené:** rozhodnutí soudu o zrušení podniku

MOŽNOSTI ZRUŠENÍ PODNIKU

- **bez likvidace:**
 - a) fúze - dle obchodního zákoníku
 - b) rozdělení - dle obchodního zákoníku
- **s likvidací:**
 - a) likvidace - dle obchodního zákoníku
 - b) insolvenční řízení - dle insolv. zákona ukončené konkurzem

3. SDRUŽOVÁNÍ PODNIKŮ**3.1. CÍLE SDRUŽOVÁNÍ**

Sdružováním nevzniká nový právní subjekt.

CÍLE:

- **zásobovací oblast:**
silnější pozice vůči dodavatelům na trhu (dodací lhůty, splatnost faktur, množstevní slevy)
- **výrobní oblast:**
vyšší využití výrobních kapacit, výměna zkušeností, společný výzkum, sjednocování norem
- **finanční oblast:** za účelem zvýšení kapitálu pro realizaci větších projektů
- **odbytová oblast:** snaha prosadit se na trhu ... monopolní postavení na trhu
- **daňová oblast:** převody do země s nižším daňovým zatížením, společná reklama atd.

3.2. CHARAKTERISTIKA SYSTÉMU SDRUŽOVÁNÍ

- sdruzování podle hospodářské a právní samostatnosti:

a) **kooperace:**

jednotlivé podniky jsou právně a hospodářsky samostatné s výjimkou smluvně dohodnutých oblastí

b) **koncentrace:** partneri ztrácí samostatnost

Formy koncentrace:

- podnik s většinovým podílem
- podíl akcií (mám-li většinový podíl akcií, získávám právní subjektivitu, holding)
- převzetí účasti v jiných firmách
- smluvní dohodnutí (pořízení společenské smlouvy)
- fúze

- sdruzování podle druhu spojených hospodářských stupňů:

- horizontální** - sdruzování podniků na stejné úrovni
- vertikální** - sdruzování podniků na různé úrovni produkčního procesu (dopředně / zpětně)
- konglomerátní** - výroba, distribuce, banka

3.3. HOLDING

Skupina podniků, kdy 1 nebo více společností je podrobena jednotnému řízení jinou společností nebo více společnostíi jednajícími ve shodě

FORMY SDRUŽOVÁNÍ:

- pyramidální
- radikální
- paprsková
- cirkulační

POVAHA HOLDINGU:

- správní:** spravování akcií veřejných společností
- finanční:** vytváří vnitroholdingovou banku, zajišťuje finance, nepodniká, nevyrábí, poskytuje úvěry svým dceřiným společnostem
- strategický:** zabývá se strategií

4. OKOLÍ PODNIKU

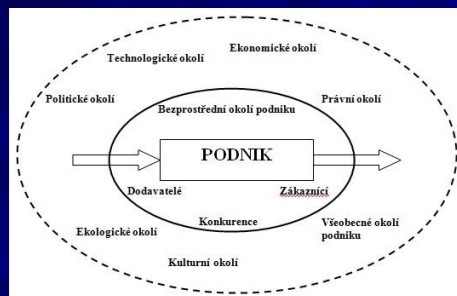

PODMÍNKY (OKOLÍ) PODNIKU

EKONOMICKÉ

Je pro podnik určující, zahrnuje celkovou hospodářskou situaci v oblastech, kde podnik působí

(př.: stavebnictví 2007: mohutná výstavba - nedostatek prac. síly, nedostatek materiálu ... celkový růst cen na stavbě, trhu a nemovitosti)
(př. chemický průmysl EU - zelené daně, omezení levné jaderné energie, ubývání kvalifikované prac. síly, blížící se dovozy levného plynu z USA)

TECHNOLOGICKÉ

Zahrnuje technický vývoj, má důsledky v nahrazování pracovní síly technikou, v rekvalifikacích, apod.

(př.: průmyslová revoluce, standardizace prac. postupů - taylorismus)
(př. SW rentgenové snímky)

EKOLOGICKÉ

Dopady činnosti podniku na životní prostředí

(př. ekologické daně)
(př. postupy EIA)

GEOGRAFICKÉ

Umístění podniku, má vliv na řešení výrobových a materiálových toků, což dále ovlivňuje náklady podniku (př.: TPCA - Kolín, Amazon - Brno, AWT Terminál Paskov, Česká Trebová - Metrans atd.)

SOCIÁLNÍ

V podnikání lze zúžit na vztahy mezi zaměstnavatelem a odbory a snahu udržet sociální smír (př.: CD - výhody zaměstnanců, Francie - soc. stát ... komplikované zaměstnávání mladých, kteří mají moc výhod; Důl Paskov; redukce počtu zaměstnanců státní správy vs. rekordní nezaměstnanost)

POLITICKÉ

Působí v mnoha aspektech - zákonodárství, veřejné zakázky, dotace, aj. (daně, granty, dotace vlády a EU atd.)
př. zavádění kaucí pro distributory PHM, nemovitostní fondy apod.)

PRÁVNÍ

Dané zákony, pro činnost podniku je nejdůležitější Občanský zákoník (platnost vs. účinnost zákona - zákon o veřejné službě)

ETICKÉ

Obsahuje to, co nelze zařadit do právního řádu (př. morálka, dobré chování, slušnost ... at nejsou lidi jako stroje)

KULTURNĚ HISTORICKÉ OKOLÍ (př. Jimlept Svojanov apod.)

5. DANĚ

DEFINICE DANĚ

- povinné zákonem určené platby do veřejného rozpočtu
- vyznačuje se neúčelovostí a neekvivaleností, tzn. ukládá se jako jednostranná povinnost bez nároku plátce na plnění ze strany státu
- daně jsou placené pravidelně v určitých intervalech nebo při určitých okolnostech, např. darování nebo dědění.

DŮVOD EXISTENCE DANÍ

- nutnost získat prostředky na financování veřejného sektoru
- státy používají daně zejména k částečnému či úplnému financování některých veřejných služeb.

CO MOHOU OVLIVŇOVAT STÁTÝ PROSTŘEDNICTVÍM DANÍ?

- přerozdělování bohatství mezi různé bohatými vrstvami obyvatelstva
- ovlivňování chodu makroekonomiky (tzv. fiskální politika)
- ovlivňování spotřeby různého zboží a služeb
- měnit výhodnost některých činností (některé zatěžuje a jiné podporuje subvencemi)

DRUHY DANÍ

DANĚ PŘÍMÉ:

- a) **DANĚ Z PŘÍJMU (zákon o dani z příjmu FO a PO)**
 - daň z příjmu fyzických osob (15%)
 - daň z příjmu právnických osob (21%)

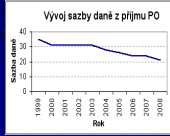

b) **DANĚ MAJETKOVÉ**

- daň z nemovitosti
- daň dědičná, darovací a z převodu nemovitosti
- silniční daň

DANĚ NEPŘÍMÉ:

- daň z přidané hodnoty (univerzální daň – 21, 15, 0%)
- spotřební daň (selektivní daň)

DAŇOVÝ KALENDÁŘ, PLÁNOVÁNÍ

Na každém daňovém dokladu musí být mj. uvedeny:

- **datum DUZP**, tj. datum uznatelného zdanitelného plnění (odvozen vztah ke zdaňovacímu období, vztah ke státu)
- **datum splatnosti** (vztah k dodavateli / odběrateli)

PLÁNOVÁNÍ FINANČNÍCH TOKŮ PODNIKU

Daňový kalendář

- vydává Ministerstvo ČR (<http://www.mfcr.cz>)

LEDEN		
středa 9.	- spotřební daň	- splatnost daně za listopad 2007 (mimo spotřební daň z lihu)
pondělí 21.	- daň z příjmu	- měsíční odvod úhrnu sražených záloh na daň z příjmu fyzických osob ze závislé činnosti a z funkčních požitků
čtvrtek 24.	- spotřební daň	- splatnost daně za listopad 2007 (pouze spotřební daň z lihu)
		- daňové přiznání za prosinec 2007
pátek 25.	- spotřební daň	- daňové přiznání k uplatnění nároku na vrácení spotřební daně z topných olejů, zelené nafty a ostatních (technických) benzínů za prosinec 2007 (období vozni nárok)
	- daň z přidané hodnoty	- daňové přiznání a daň za 4. čtvrtletí a za prosinec 2007
		- souhrnné hlášení za 4. čtvrtletí 2007
	- daň z příjmu	- odvod daní vybrané srážkou podle zvláštní sazby daně za prosinec 2007
	- daň silniční	- daňové přiznání a daň za rok 2007
čtvrtek 31.	- daň z nemovitosti	- daňové přiznání (úplné) nebo dílčí daňové přiznání na rok 2008
	- biopaliva	- hlášení dle § 3 a odst. 6 zákona č. 86/2002 Sb.

DAŇ Z PŘIDANÉ HODNOTY (DPH)

- Daň z přidané hodnoty (zkratka DPH) tvoří jeden z nejdůležitějších příjmů státního rozpočtu.
- Platí ji všichni při nákupu většiny zboží a služeb, proto se jí také někdy říká *Univerzální daň*.
- Princip této daně je v tom, že dodavatel, pokud je registrován jako plátec, musí odvést z obchodu část hodnoty, pokud je tento obchod předmětem daně. Naopak odběratel si za jistých podmínek může zažádat o vrácení daně, kterou při obchodu dodavatel-plátcí zaplatil.

SCHEMA FINANČNÍCH TOKŮ SPOJENÝCH S PLATBOU DPH

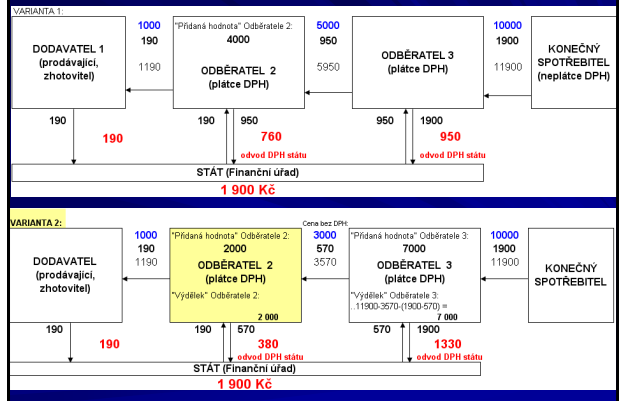

DPH (neplátcé v řetězci)

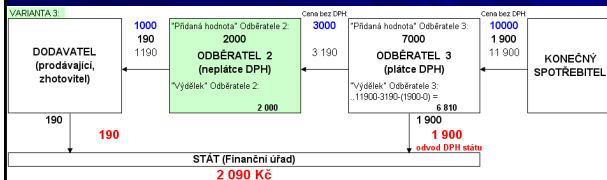

DANĚ A JEJICH VLIV NA ROVNOVÁŽNÝ BOD

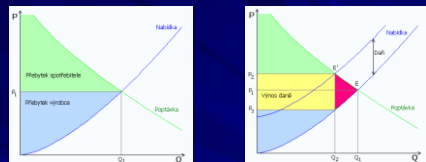

ROZLOŽENÍ DAŇOVÉ ZÁTĚŽE MEZI SPOTŘEBITELE A VÝROBCE

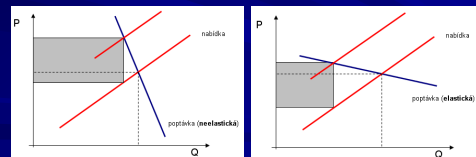

6. ÚČETNÍ A DAŇOVÉ DOKLADY

■ SMLOUVY A DODATKY SMLUV

- a) Návrh
- b) Platné (podepsáno ředitelem, protistranou, oběma)
- c) Ukončené (řádně uplynutím doby, vypovězením jednou či druhou stranou)
- d) Nerealizováno

■ OBJEDNÁVKY

návrh, v oběhu, realizováno, nerealizováno

■ DAŇOVÉ DOKLADY

- a) Faktura (příp. dobropis, tj. faktura na zápornou částku)
- b) Zálohová faktura
- c) Daňový doklad k záloze
- d) Splátkový kalendář
- e) Paragon
- f) Interní doklady (dohoda o zápočtu)

Citát:

Dnešní doba je charakteristická svým uspěchaným životním stylem, který nám díky úspěšné komercionalizace vnucuje žebříček hodnot odvozený od slovesa „mít“ s jediným důležitým parametrem – „za kolik“.

Ve všem tom shonu to začíná vypadat, že věci, které nemají cenu, nemají ani hodnotu.

Jiří Paďour
2011, Kohútka

DĚKUJI ZA POZORNOST

<http://www.jantichy.net>
jan.tich@seznam.cz